

INSTALLATION GUIDE GUIDED'INSTALLATION GUÍA PARA INSTALACIÓN



PIVOTING BATH SCREEN
ÉCRAN DE BAIN PIVOTANT
PANEL DE BAÑERA PIVOTANTE



TO GET STARTED

Before you begin, read all instructions carefully.

This manual is a graphic reference for installation purposes. Some graphic elements and components may differ.

Consult local building codes to ensure that installation complies with standards in your area.

Inspect unit carefully to ensure there is no damage or defects. If such is the case, contact your distributor. If damage has occurred during transport, contact your carrier.

Make sure you have received all parts (tools not included)

The installation has to be done by a specialist.

POUR COMMENCER

Avant de débiter les travaux, lisez attentivement les instructions d'installation.

Ce manuel est une référence graphique pour l'installation. Certains éléments graphiques et composantes peuvent différer.

Consultez le code du bâtiment de votre région, afin que l'installation respecte les normes en vigueur.

Lors de la réception, inspectez le produit afin de vérifier que tout soit en bonne condition. Si un problème survient, signalez immédiatement le distributeur. Si le dommage est causé par le transporteur, contactez le immédiatement.

Assurez-vous que toutes les pièces sont incluses. (outils ne sont pas inclus)

L'installation doit être faite par un professionnel.

PARA COMENZAR

Leer todas las instrucciones cuidadosamente antes de empezar.

Este manual es una referencia gráfica para propósitos de instalación. Puede que algunos elementos y componentes gráficos varíen.

Consultar los códigos locales para asegurarse de que la instalación cumpla con las normas en su zona.

Inspeccionar la unidad cuidadosamente para asegurarse de que no tiene defectos ni está dañada. De ser así, póngase en contacto con su distribuidor. Si los daños sucedieron durante el transporte, contactar a su transportista.

Asegurarse de haber recibido todas las piezas (no se incluyen herramientas).

La instalación debe ser realizada por un especialista.

IMPORTANT NOTES

If you're replacing an old shower, shut off the water supply before removing the old shower.

To ensure proper drainage, the shower base should be perfectly level.

Clean your shower after each use. Maintenance instructions are on page 17.

Installation requires at least 2 persons.

Use safety goggles as well as gloves during installation.

Glass is fragile, handle with caution.

NOTES IMPORTANTES

Si vous remplacez une autre douche, couper l'eau avant d'enlever celle-ci.

Pour un drainage conforme, la base de douche doit être de niveau.

Nettoyez votre douche après utilisation. Les instructions d'entretien sont à la page 17

L'installation requiert au moins 2 personnes.

Portez des lunettes de sécurité ainsi que des gants lors de l'installation.

Le verre est fragile, manipuler avec précaution.

AVISOS IMPORTANTES

Si esta reemplazando una columna de ducha antigua, cerrar el suministro de agua antes de quitarla.

Para garantizar un drenaje adecuado, la ducha la base debe estar perfectamente nivelada.

Limpia tu ducha después cada uso. Instrucciones de mantenimiento están en la página 17.

La instalación requiere al menos 2 personas.

Use gafas de seguridad, así como guantes durante la instalación.

El vidrio es frágil, manéjelo con precaución.

TOOLS NEEDED

(not included)

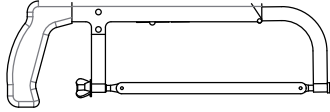

Hacksaw | Scie à métaux | Sierra de arco

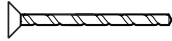

Countersink bit | Mèche à fraiser
Broca avellanadora

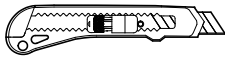

Utility knife | Couteau à lame rétractable
Navaja multiusos

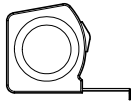

Measuring tape | Ruban à mesurer | Cinta para medir

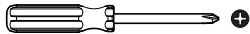

Screwdriver | Tournevis | Desatornillador

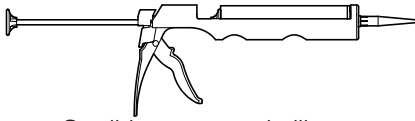

Caulking gun and silicone
Pistolet de calfeutrage et silicone
Pistola de calafateo y silicona
(mildew resistant) | (résistant à la moisissure) | (resistente al moho)

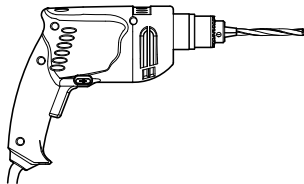

Drill and drill bits | Perceuse et mèches
Taladro y brocas

OUTILS REQUIS

(non inclus)

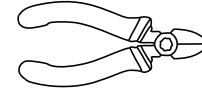

Cutting pliers | Pince coupante | Alicates cortante

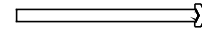

Masonry drill bit | Mèche de maçonnerie
Broca para mampostería



Level | Niveau | Nivel

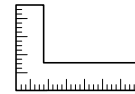

Set square | Équerre | Escuadra

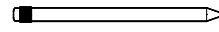

Pencil | Crayon | Lápiz

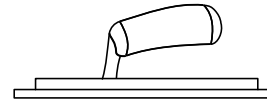

Trowel | Truelle | Paleta



Adjustable wrench | Clé à molette | Llave inglesa

PARTS LIST

LISTE DES PIÈCES

LISTA DE PIEZAS

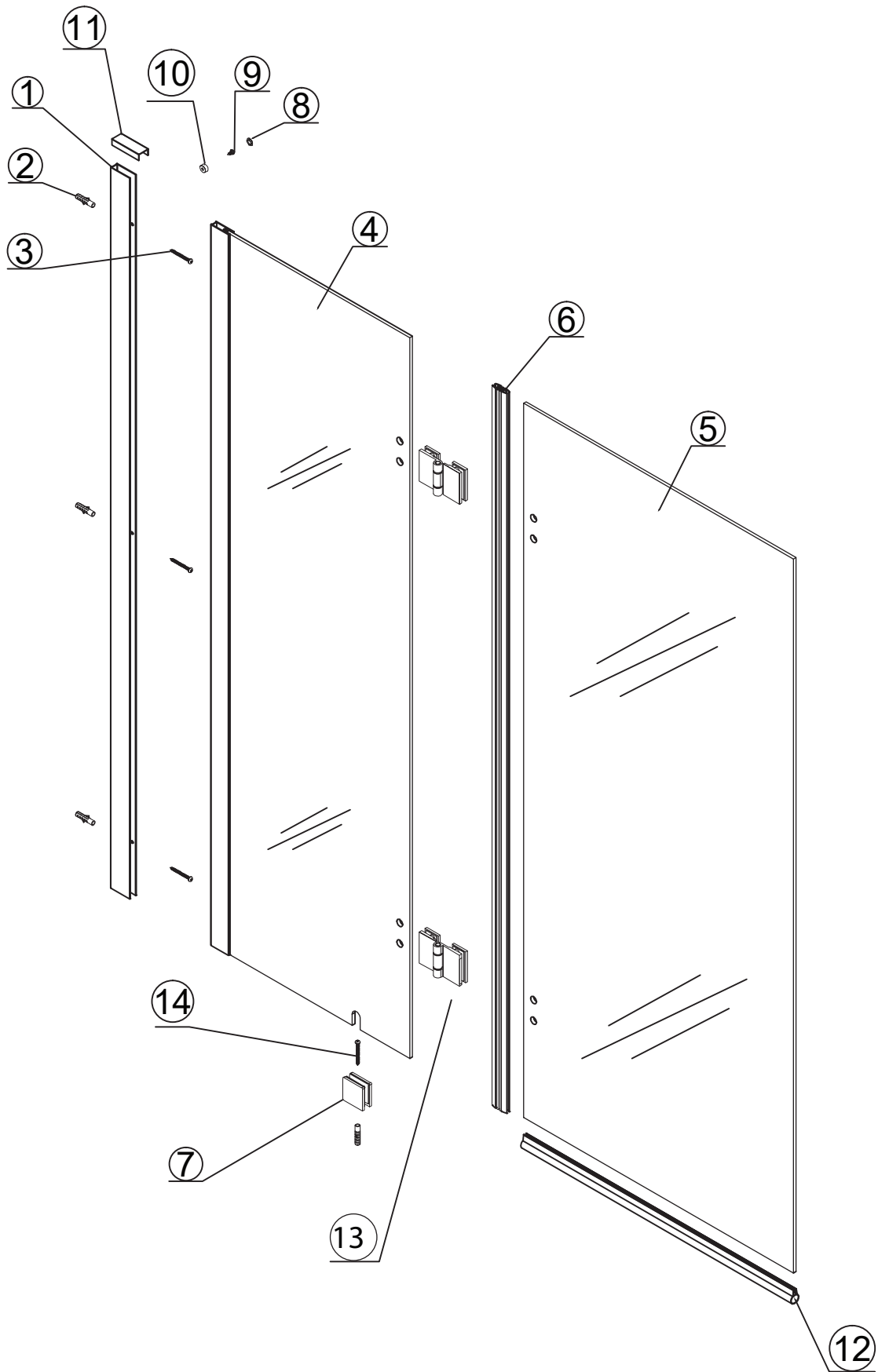

PARTS LIST

LISTE DE PIÈCES

LISTA DE PIEZAS

1

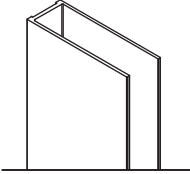

Wall Jamb/ Montant mural/
Jamba mural

1pc

2

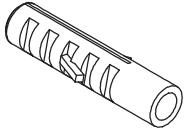

Wall Anchor/ Anclage mural/
Anclaje de pared

4+1pcs

3



Screw/ vis/ tornillo
NO.8x1 3/4"

3+1pcs

4

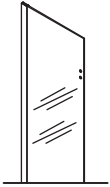

Fixed Panel/ panneau fixe/
panel fijo

1pc

5

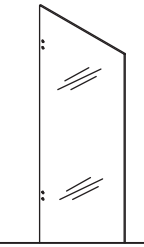

Door Glass/ porte vitrée/
puerta de vidrio

1pc

6

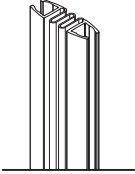

Vertical Seal/ Joint vertical/
Sello vertical

1pc

7

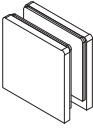

Bottom Clamp/Pince inférieure/
Abrazadera inferior

1pc

8



Cap/ capuchon/ tapa

3pc

9



Screw/ vis/ tornillo
No.8 x 3/8"

3+1pcs

10

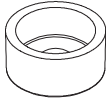

Fitting/ raccord/ Conector

3pc

11

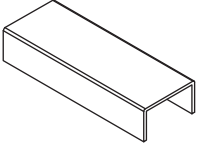

Cover/ couverture/ tapa

1pc

12

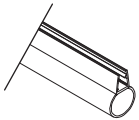

Bottom Seal/ joint inférieur/
sello inferior

1pc

13

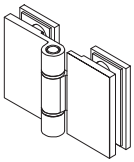

Hinge/ charnière/ bisagra

2 sets

14



Screw/ vis/ tornillo
NO.8x1"

1+1pcs

INSTALLATION

1.1 Place bathtub in the desired position and proceed to make it level.

Apply silicone between the wall and bathtub as illustrated.

INSTALLATION

1

1.1 Placez la baignoire dans la position désirée et procédez à sa mise à niveau.

Appliquez du silicone entre le mur et la baignoire tel qu'illustré.

INSTALACIÓN

1.1 Coloque la bañera en la posición deseada y proceda a nivelarla.

Aplique silicona entre la pared y la bañera como se ilustra.

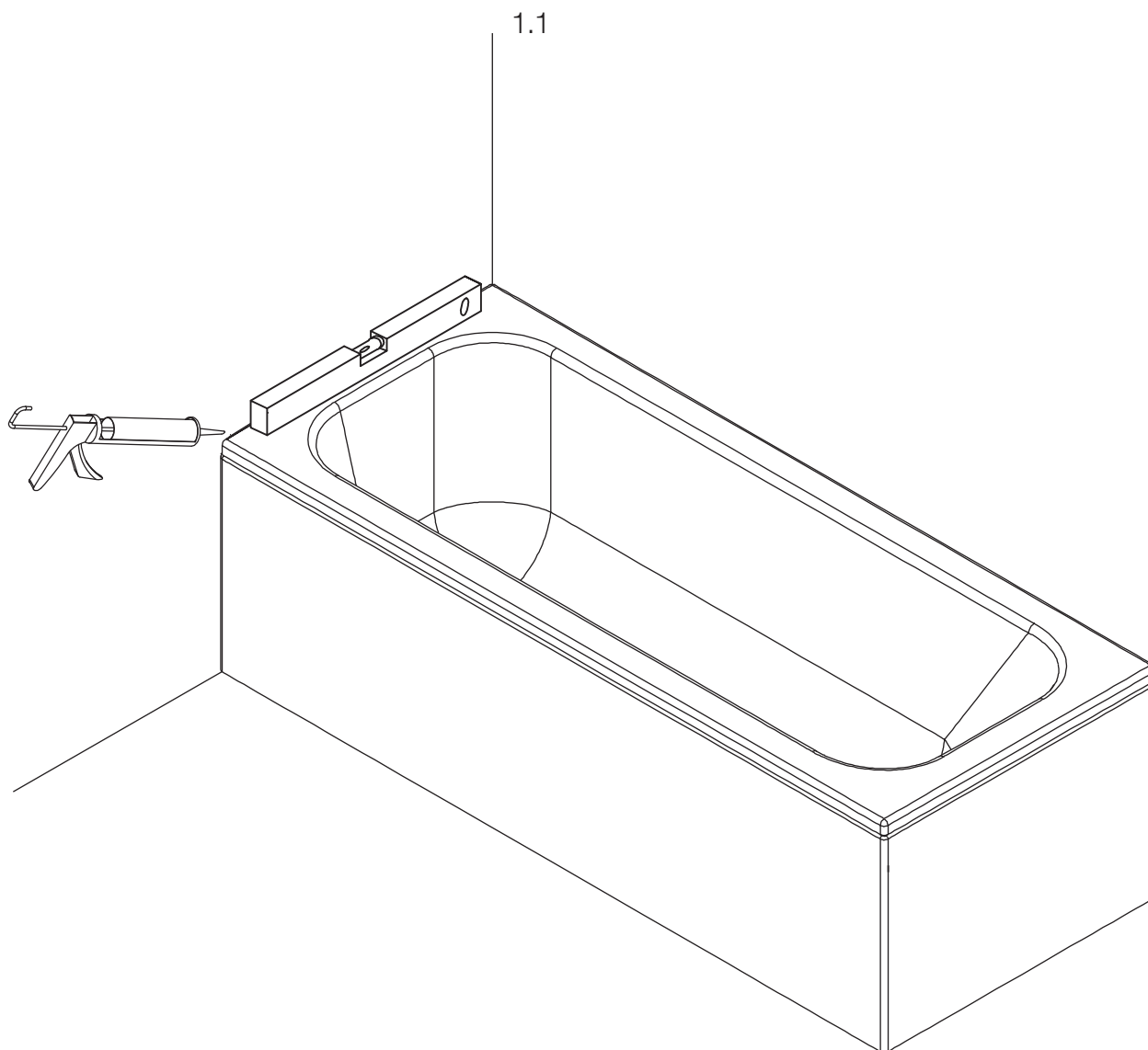

2

2.1 Position The wall jamb(1) and trace it's position after ensuring that it is level. Once done, mark the position of the holes.

2.2 Using a drill bit, drill 3 holes of 5/16". Once done, place 3 plastic anchors(2) using a rubber mallet.

2.3 Apply silicone around the holes and attach the wall jamb(1) using screw(3).

Caution: Steps 3,4 and 5 require at least 2 people.

2.1 Positionner le jambage mural (1) et tracer sa position après s'être assuré qu'il est de niveau. Une fois cela fait, marquez la position des trous.

2.2 À l'aide d'un foret, percez 3 trous de 5/16". Une fois cela fait, placez 3 ancras en plastique (2) à l'aide d'un maillet en caoutchouc.

2.3 Appliquez du silicone autour des trous et fixez le jambage mural (1) à l'aide de vis (3).

Attention : les étapes 3, 4 et 5 nécessitent au moins 2 personnes.

2.1 Coloque la jamba mural (1) y marque su posición después de asegurarse de que esté nivelada. Una vez hecho esto, marca la posición de los agujeros.

2.2 Usando una broca, perfora 3 agujeros de 5/16". Una vez hecho esto, coloque 3 anclajes de plástico (2) con un mazo de goma.

2.3 Aplique silicona alrededor de los orificios y fije la jamba mural (1) con el tornillo (3).

Precaución: Los pasos 3, 4 y 5 requieren al menos 2 personas.

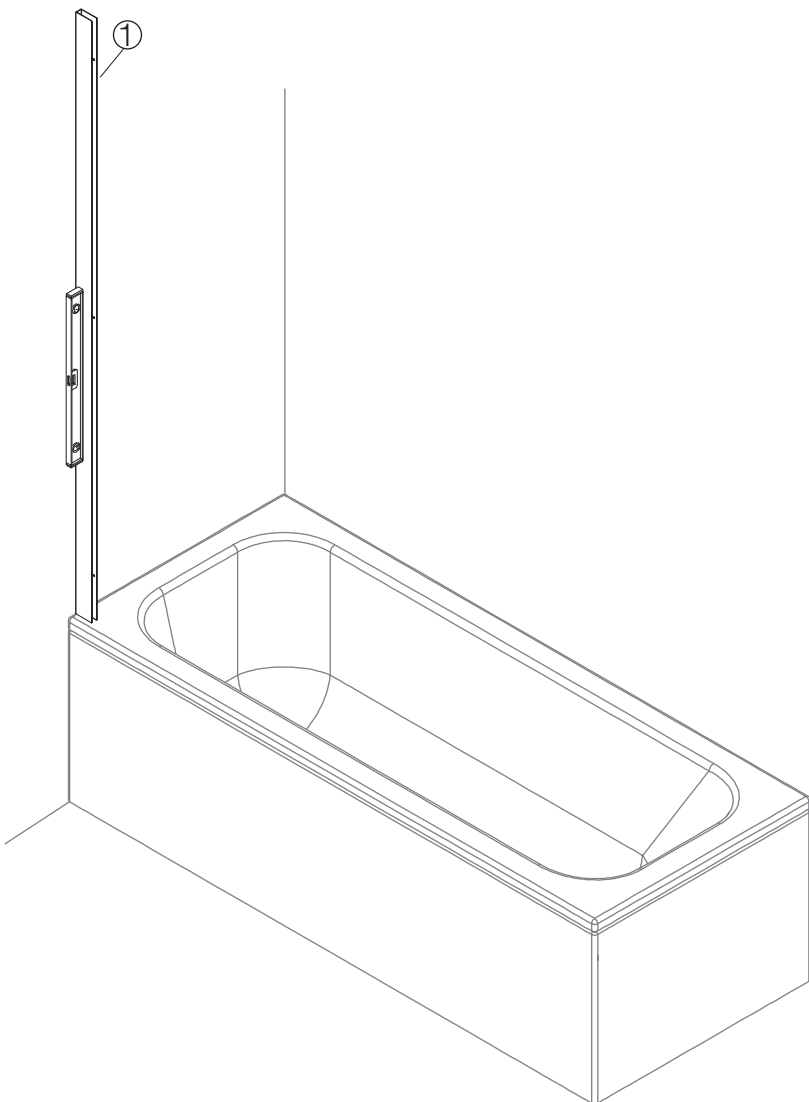

2.1

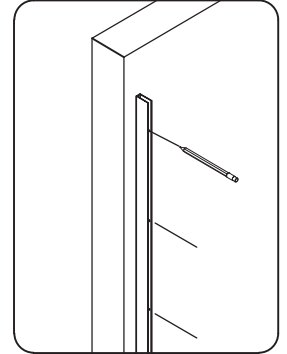
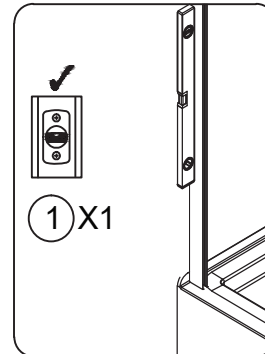

2.2

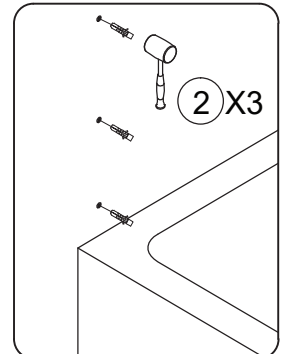
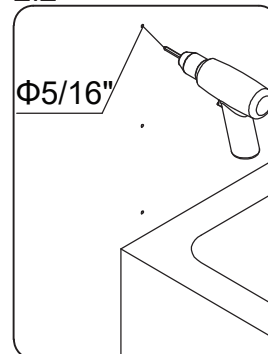

2.3

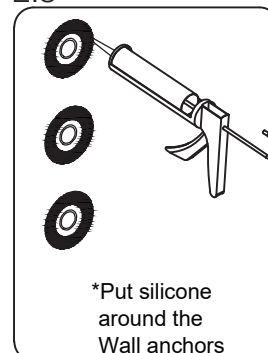

*Put silicone around the Wall anchors

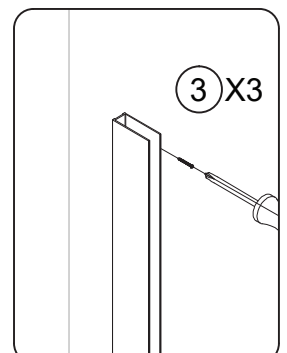

3

3.1 Install the fixed panel(4) to the wall jamb(1) and make sure that it is level.

3.2 Drill the holes using a 1/8" drill bit. Secure the fixed panel(4) with the screws(9) and fittings(8). Once placed, mark a point on the bathtub at the center of the detail of the fixed panel.

3.3 Referring to the point, drill the hole using a 5/16" drill bit and place a plastic anchor in that hole.

3.4 Attach the first part of the bottom clamp(7) using screw(14) and fully assemble the bottom clamp(7) with an allen key.

3.1 Installer le panneau fixe (4) au mur jambage(1) et assurez-vous qu'il est de niveau.

3.2 Percez les trous à l'aide d'un foret de 1/8 po. Fixez le panneau fixe (4) avec les vis (9) et les ferrures (8). Une fois placé, marquez un point sur la baignoire au centre du détail du panneau fixe.

3.3 En vous référant au point, percez le trou à l'aide d'un foret de 5/16 po et placez une ancre en plastique dans ce trou.

3.4 Fixez la première partie de la pince inférieure (7) à l'aide de la vis (14) et assemblez complètement la pince inférieure (7) avec une clé Allen.

3.1 Instale el panel fijo (4) a la jamba mural(1) y asegúrese de que esté nivelada.

3.2 Taladre los agujeros con una broca de 1/8". Asegure el panel fijo (4) con los tornillos (9) y los conectores (8). Una vez colocado, marcar un punto en la bañera en el centro del detalle del panel fijo.

3.3 Tomando como referencia la punta, perforo el orificio con una broca de 5/16" y coloque un ancla de plástico en ese orificio.

3.4 fije la primera parte de la abrazadera inferior (7) con el tornillo (14) y monte completamente la abrazadera inferior (7) con una llave allen.

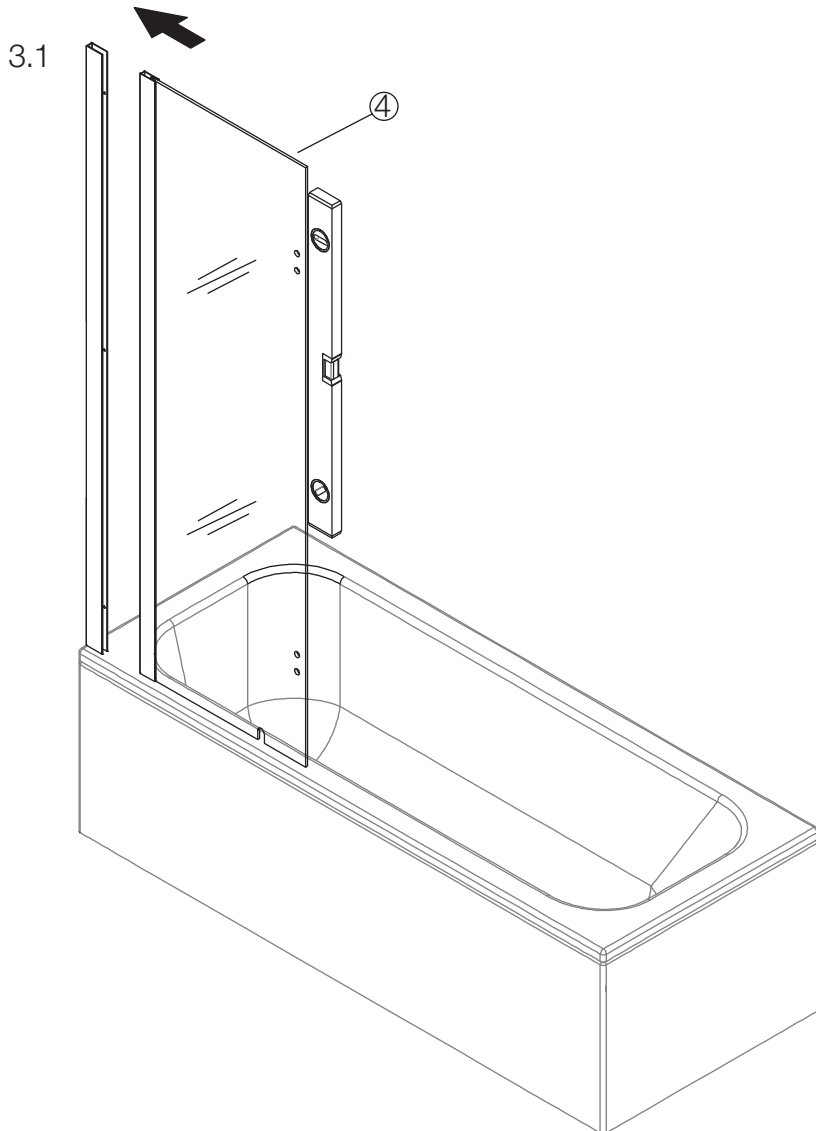

3.2

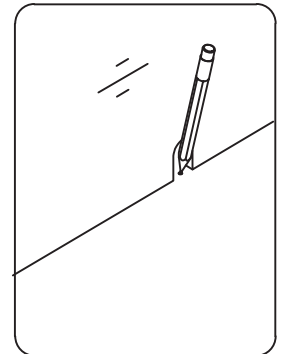
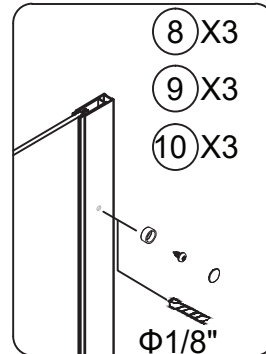

3.3

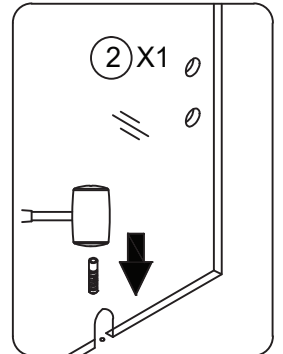
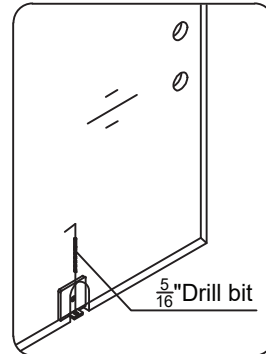

3.4

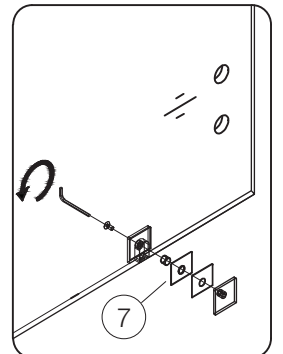
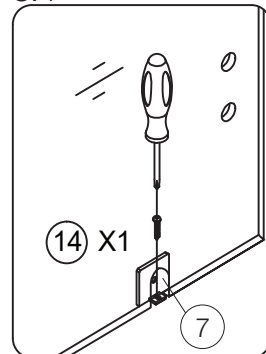

4

4.1 Place a piece of foam of 1/2"(12.7mm) in thickness to support the door panel(13) and install the hinges with an allen key.

4.2 Install the vertical seal(6) and the bottom seal(12).

4.1 Placer un morceau de mousse de 1/2"(12.7mm) d'épaisseur pour supporter le panneau de porte(13) et installer les charnières avec une clé allen.

4.2 Installez le joint vertical (6) et le joint inférieur (12).

4.1 Coloque una pieza de espuma de 1/2" (12,7 mm) de espesor para sostener el panel de la puerta (13) e instale las bisagras con una llave allen.

4.2 Instale el sello vertical (6) y el sello inferior (12).

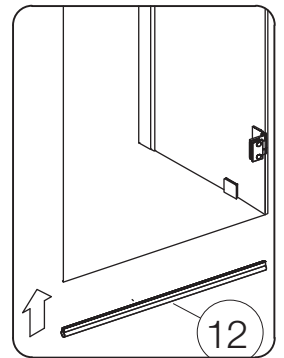
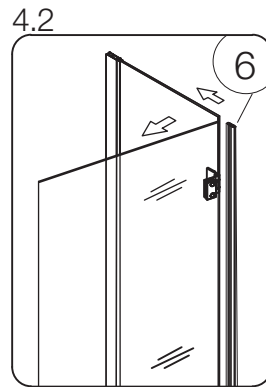
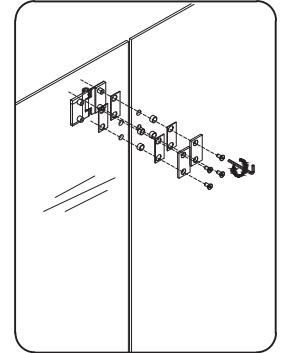
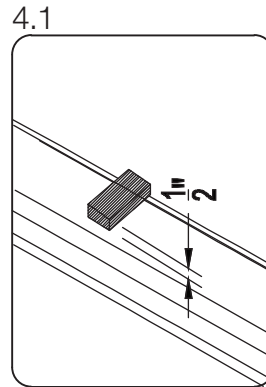
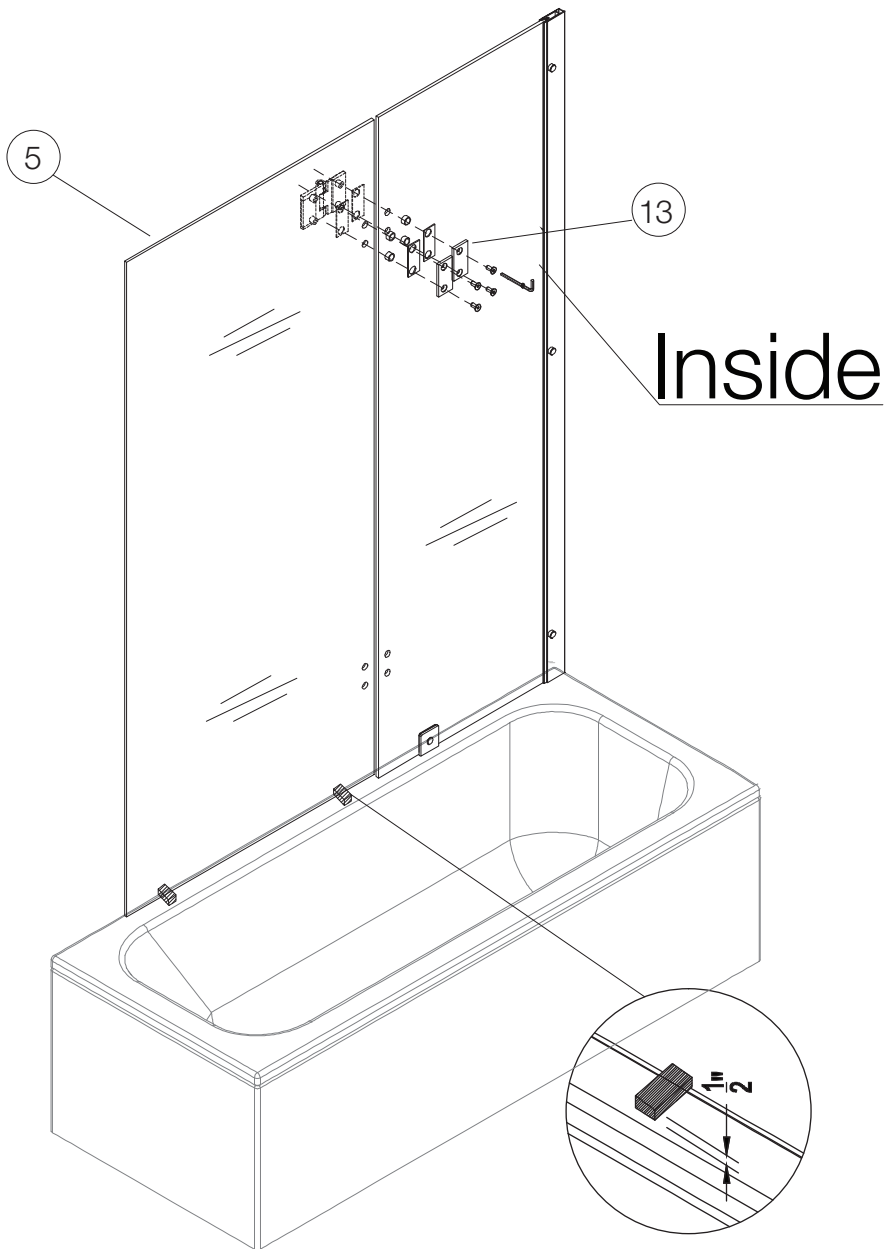

5

5.1 Apply silicone on the cover(11). Then, place it on top of the wall jamb (1) and fixed panel extrusion as illustrated.

5.2 Apply silicone around the outside and inside of wall jamb(1), as well as the bottom of the connection of wall jamb to avoid water leaks.

Allow 24 hours for the silicone to dry

5.1 Appliquez du silicone sur le couvercle (11) et placez-le sur le dessus du montant mural (1) et de l'extrusion du panneau fixe comme illustré.

5.2 Appliquez du silicone autour de l'extérieur et de l'intérieur du montant de mur(1), ainsi que le bas de la connexion du montant de mur pour éviter les fuites d'eau.

Attendez 24 heures pour que le silicone sèche.

5.1 Aplique silicona en la cubierta (11) y colóquela sobre la jamba mural (1) y la extrusión del panel fijo como se ilustra.

5.2 Aplique silicona alrededor del exterior y el interior de la jamba mural(1), así como la parte inferior de la conexión de la jamba mural para evitar fugas de agua.

Espere 24 horas para que la silicona se seque.

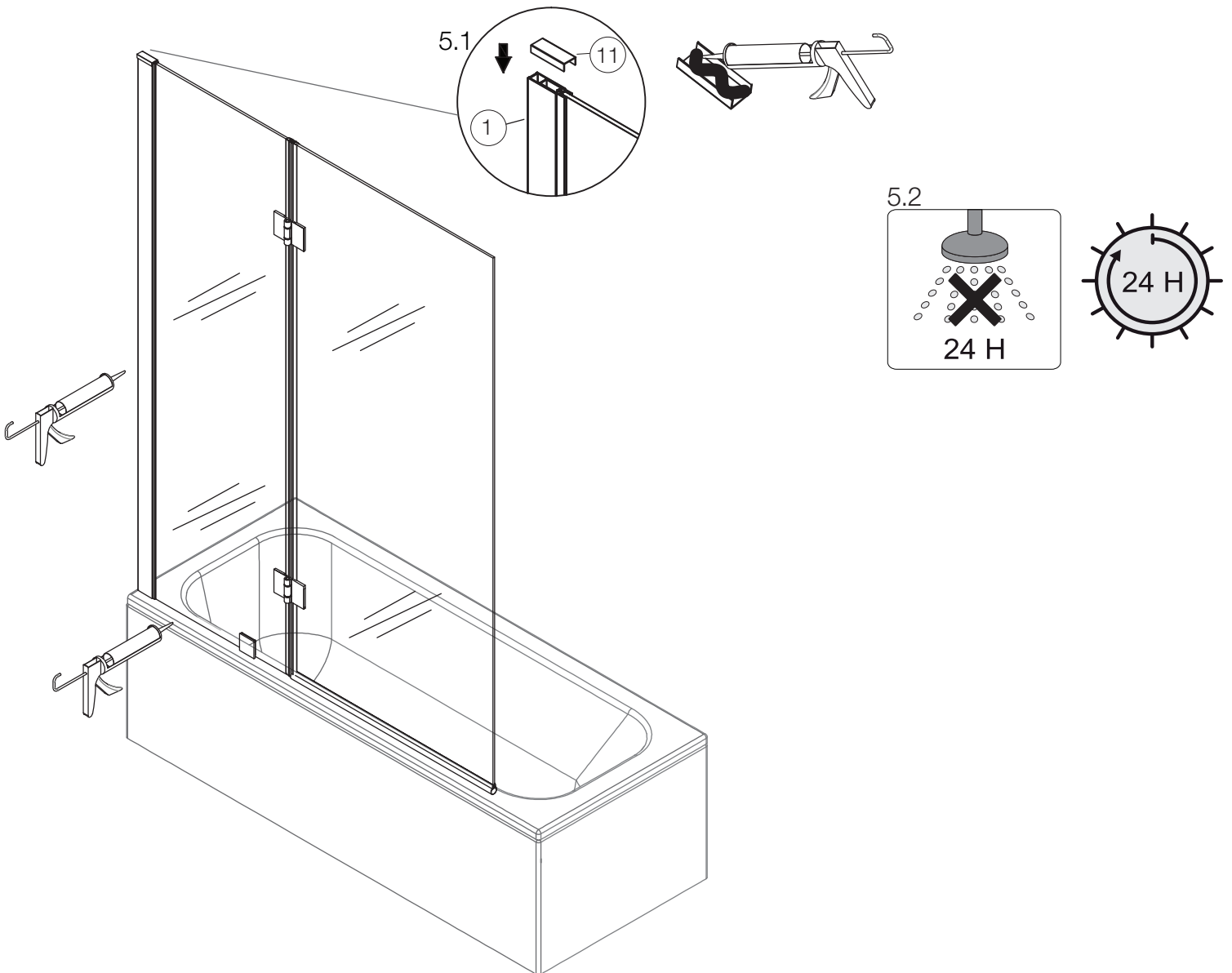

MAINTENANCE

Daily care

After each use, remove water on the glass with a squeegee. Use mild dishwashing detergent to keep surfaces bright and clean. Rinse well and dry with a clean cloth.

Caution

Powdered detergents and abrasive liquid cleaners may damage surfaces. Do not allow the surface to come into contact with corrosive products such as acetone, nail polish remover, dry cleaning solution, lacquer, paint thinner, gasoline, or etc. Any cleaning product should be tested on an inconspicuous surface before using to clean. Read the data sheet of the cleaning product to ensure it will not damage the surfaces.

Scratched surface & repairs: Call A&E's customer service.

ENTRETIEN

Entretien quotidien

Après chaque utilisation, utilisez une raclette pour enlever les gouttes et l'eau sur le verre. Les savons doux pour vaisselle sont suffisants pour garder la surface propre et brillante. Rincez à fond et sécher avec un chiffon propre.

Attention

Les détergents en poudre ou liquides abrasifs peuvent endommager les surfaces. Ne mettez jamais en contact la surface avec des produits corrosifs contenant de l'acétone (nettoyant de vernis à ongles), des solvants, des décapants, de l'essence, etc. Tout produit de nettoyage doit être testé sur une petite surface non-apparente, avant de procéder à un nettoyage complet. Lisez la fiche signalétique du produit de nettoyage et vous assurer qu'il convient aux surfaces à nettoyer.

Surface abîmées et réparations: Contacter le service à la clientèle A&E.

MANTENIMIENTO

Cuidado diario

Eliminar el agua después de cada uso con un escurridor. Utilizar detergente suave para lavar trastes para mantener las superficies limpias y brillantes. Enjuagar bien y secar con un paño limpio.

Advertencia

Los detergentes en polvo y los limpiadores líquidos abrasivos pueden dañar las superficies. No permitir que la superficie entre en contacto con productos corrosivos como acetona, quitaesmalte, solución para lavado en seco, laca, adelgazador de pintura, gasolina, etc. Debe poner a prueba cualquier producto de limpieza sobre una superficie oculta antes de utilizarlo para limpiar. Leer la hoja de información del producto limpiador para asegurarse de que no dañará las superficies.

Superficies raspadas y reparaciones: Llamar a servicio al cliente de A&E.



7300 Sherbrooke ST W
Montreal, Quebec
Canada
H4B 1R7

Please contact us by email
Veuillez nous contacter par email
service@aebath.com
Tel: (514) 482-5403
1-888-AEBATH5
(1-888-232-2845
(Toll Free/Sans frais)
www.aebath.com

WARRANTY

A&E Shower and Baths Inc. (hereafter "A&E") offers the following limited warranty on each of its products. This warranty extends only to the original owner/end-user for personal household use. A&E warrants their products to be free from defects in workmanship and materials under normal use and service for a period of one (1) year from the original date of purchase by the owner/end-user. Any product reported to an authorized dealer or to A&E as being defective within the warranty period will be repaired or replaced (with a product of equal value) at the discretion of A&E. This warranty is not transferable to a subsequent owner. Neither the distributor, authorized A&E dealer, nor any other person has been authorized to make any affirmation or representation of this warranty; any affirmation, representation or warranty other than those contained in this warranty shall not be enforceable against A&E or any other person. A&E reserves the right to modify this warranty at any time, it being understood that such modification will not alter the warranty conditions applicable at the time of the sale of the product in question. This warranty shall not apply following incorrect operating procedures, breakage or damages caused by fault, carelessness, abuse, misuse, misapplication, improper maintenance, alteration or modification of the unit, as well as chemical or natural corrosion, accident, fire, flood, act of God, or any other casualty. This warranty shall not apply to stain or malfunction caused by ferrous water, hard water, or salty water. A&E is not responsible for transportation costs of the defective product from the installation site to A&E, or for the return of any part, or for the cost of labour or services incurred in the removal or reinstallation of any part. A&E expressly disclaims and excludes any liability for the consequential or incidental damage caused or resulting from incidental event, loss of time, loss of use, inconvenience, unnecessary expenses, labour, material of other costs with respect to the application of this warranty or with respect to the removal or replacement of a defective product. Under no circumstances shall A&E or any of its representatives be held liable for injury to any person or damage to any property however arising.

GARANTIE

A&E Shower & Bath inc. ("A&E") offre la garantie limitée suivante sur ses produits. Cette garantie s'applique uniquement au propriétaire original pour une utilisation domestique. A&E garantit ses produits contre tout défaut de matériau ou de fabrication pour des conditions normales d'utilisation et d'entretien pour une période d'une (1) année à compter de la date d'achat originale du produit par le propriétaire. A&E procédera à la réparation ou au remplacement (avec un produit de même valeur), à sa discrétion, de tout produit dont le défaut sera rapporté au détaillant autorisé ou à A&E durant la période de garantie. Ni le distributeur, ni le concessionnaire autorisé A&E Shower & Bath inc., ni personne d'autre n'est autorisée à faire d'affirmations, de représentations ou de garanties autres que celles stipulées aux présentes; les affirmations, représentations et garanties contrevenant à cette interdiction ne sauraient s'appliquer à A&E ni à personne d'autre. A&E se réserve le droit de modifier cette garantie en tout temps; il est entendu que de telles modifications ne changeront pas les conditions de la garantie applicable au moment de la vente des produits en cause. La présente garantie ne s'applique pas dans le cas d'utilisations ou d'opérations non conformes ou bris ou dommages causés par la faute, la négligence, le mauvais emploi, usage, entretien ou altération ou la modification du produit, de même que par la corrosion chimique ou naturelle, le feu, l'inondation, les catastrophes naturelles ou tout autre cas fortuit. La présente garantie ne s'applique pas aux taches ou aux résultats provoqués par une eau ferreuse, une eau dure ou une eau salée. Les frais de transport des produits défectueux entre le lieu d'installation et A&E, les frais pour le retour de toutes pièces et les coûts encourus afin d'enlever ou réinstaller une pièce ou produit seront à la charge du client. A&E ne sera pas responsable ni redevable pour les dommages indirects, ni pour les dommages causés ou résultants de cas fortuits, perte de temps, perte d'usage, inconvénients, dépenses fortuites, frais de main-d'oeuvre, de matériaux ou tout les autres coûts relatifs à l'application de cette garantie et à l'enlèvement ou au remplacement de produits défectueux. A&E et ses employés ou représentants ne pourront en aucune circonstance être tenus responsables des dommages causés à une personne ou à des biens, quel que soit la source de ces dommages.

GARANTÍA

A&E Shower and Baths inc. (de ahora en adelante, «A&E») ofrece la siguiente garantía limitada explícita para cada uno de sus productos. La garantía cubre únicamente al primer propietario/usuario final para su uso personal en el hogar. A&E garantiza que sus productos están libres de defectos de fabricación y material bajo uso y servicio normal por un periodo de un (1) año desde la fecha original de adquisición del propietario/usuario final. Cualquier producto notificado como defectuoso al distribuidor autorizado o a A&E dentro del periodo de garantía será reparado o reemplazado (por un producto del mismo valor) a elección de A&E. La garantía no es transferible a propietarios subsiguientes. Ni el distribuidor, ni el vendedor autorizado de A&E ni cualquier otra persona tienen autoridad para realizar ninguna declaración, representación o garantía; cualquier afirmación, representación o garantía distinta a las que aparecen en la presente garantía no será aplicable contra A&E ni contra ninguna otra persona. A&E se reserva el derecho a modificar esta garantía en cualquier momento, entendiéndose que la susodicha modificación no altere las condiciones de garantía aplicables en el momento de la venta de los productos en cuestión. Esta garantía no será aplicable en caso de procedimientos de operación incorrectos, roturas o daños causados por errores, negligencia, abuso, mal uso, mala aplicación, mantenimiento inadecuado, alteración o modificación de la unidad, así como de corrosión química o natural, accidente, incendio, inundación, causas de fuerza mayor o cualquier otro caso de siniestro. Esta garantía no se aplicará en casos de manchas o mal funcionamiento causado por agua ferrosa o salada. A&E no se hará responsable de los costes de transporte del producto defectuoso desde el lugar de instalación hasta la sede de A&E, ni de la devolución de ninguna pieza, ni tampoco del coste de la labor o de los servicios incurridos durante la retirada o reinstalación de la pieza. A&E se exime y se excluye explícitamente de cualquier responsabilidad por los daños derivados o accidentales causados, o resultantes, de acontecimientos fortuitos, pérdida de tiempo, pérdida de uso, molestias, gastos innecesarios, mano de obra, materiales de otros costes respecto a la aplicación de la presente garantía o relacionados con la retirada o sustitución de un producto defectuoso. En ningún caso se harán responsables A&E o cualquiera de sus representantes por daños personales o materiales, sin importar cómo se haya incurrido en estos.